

패턴 포머/Pattern Former

ST-503, 503A, 503AB, 504ABS, 505AB

ST-503

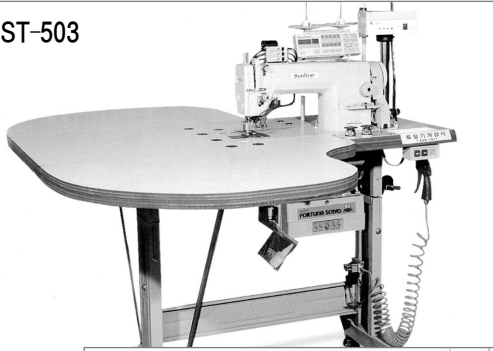

ST-503A



ST-503AB



ST-504ABS



ST-505AB



- 글레이즈 센서로 칼날의 위치를 정확하게 파악할 수 있어 코너에서도 완벽한 작업이 이루어진다.
- 일시적인 작업 중지 기능은 계속적인 작업이 필요할 때에도 언제나 올바른 작업이 가능토록 도와준다.
- 빠른 작업이 가능하고 부피가 큰 제품에 대해서도 손쉽게 작업이 이루어진다.
- 코너링 작업이 굴곡의 흐트러짐 없이 정확히 봉제된다.
- 초보자도 쉽게 익힐 수 있다.
- 후물용에서 박물용 제품까지 모든 종류의 원단에 100% 파커링을 방지할 수 있다.
- 생산성이 50% 이상 높아진다.
- 앞판, 칼라, 바깥 솔기, 재킷 등판, 주머니 윗입술 작업 등 다양한 작업에 적합하다.

- Glaze sensors make perfect selection for position of knife before operation and complete operating for corner can be made.
- Function for temporary suspension makes it possible to correct problems anytime when it needed and goes on continuous work.
- Can keep fast and even speed for large sized materials.
- Even and precise sewing without mess for flexible operation for cornering.
- Puckering can be protected so far as 100% for all kind of materials as heavy/light materials, silk and knit.
- Productivity will be improved more than 50%.

- 가장자리 자동 컷팅/Auto Edge Cutting
- 백택/Back Tack
- 자동 사절/Thread Trimmer
- 자동 노루발 상승/Automatic Presser Foot Lifter
- 최대 봉제 속도/Max Sewing Speed : 2,500s.p.m